



DANE TECHNICZNE:

Urządzenie łatwo dostępne,
zgodnie z normą PN-EN 1176-1:2017-12

Wymiary urządzenia:	3,95m x 1,35m
Wysokość urządzenia:	1,75m
Wymagana przestrzeń minimalna:	6,92m x 3,86m
Wysokość swobodnego upadku:	0,90m
Powierzchnia przestrzeni upadku:	24,78m ²
Głębokość posadowienia:	-0,60m

Rzut i widok urządzenia wraz ze strefą funkcjonalną

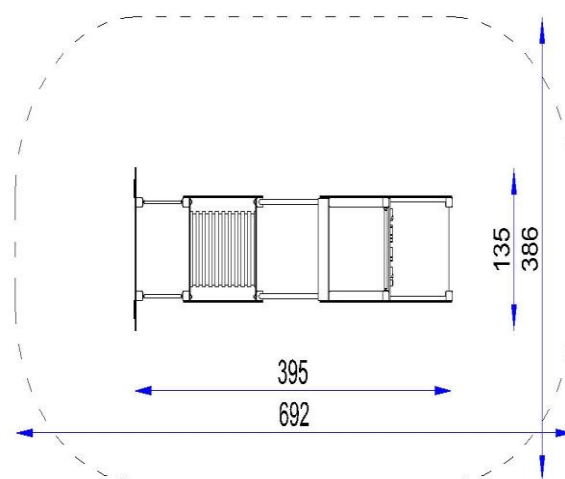

Urządzenie wykonane zgodnie z PN-EN 1176-1:2017-12
Wyposażenie placów zabaw i nawierzchnie.
Ogólne wymagania bezpieczeństwa i metody badań.

Nawierzchnie amortyzujące:

- trawa, piasek, żwir, kora, nawierzchnia syntetyczna
- grubość min. dla wszystkich nawierzchni sypkich 200+100mm
- nawierzchnia syntetyczna dostosowana do wysokości upadku

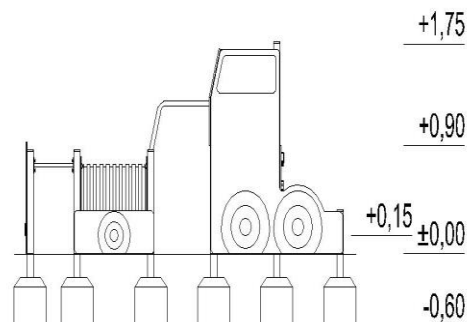

SKŁAD URZĄDZENIA:

Kryjówka	1 szt.
Przejście tunelowe	1 szt.
Ścianka wspinaczkowa pionowa	1 szt.
Wieża bez dachu, podest wys. 15 cm	1 szt.
Wieża bez dachu, podest wys. 90 cm	1 szt.

MATERIAŁY:

Nogi konstrukcyjne:	profile stalowe kwadratowe cynkowane, malowane proszkowo na kolor szary
Kotwy:	stal cynkowana
Elementy połączeniowe:	płyty HDPE
Podesty:	wodoodporna sklejka, z warstwą antypoślizgową, oparta na konstrukcji stalowej
Elementy stalowe:	stal cynkowana, malowana proszkowo
Ścianka wspinaczkowa:	płyta HDPE, uchwyty alpinistyczne
Tunel:	rura PVC
Zaślepki:	tworzywo sztuczne
Fundamenty:	beton klasy min. C12/15



SATERNUS DISTRIBUTION Sp. z o.o. sp.k.
ul. Nowa 32
41-500 Chorzów

Właściciel certyfikatu:
Producent:
Dystrybutor:

SATERNUS DISTRIBUTION Sp. z o.o. sp. k. zastrzega sobie wszelkie prawa do ochrony praw autorskich na podstawie Ustawy z dnia 04.02.1994 r. o prawie autorskim i prawach pokrewnych (DZ. U. Nr 28 poz. 83) a zwłaszcza art. 78 i 79 tejże ustawy.

GRUPA SATERNUS Sp. z o.o. S. K. A. (następca prawny Plac Zabaw Saternus Sp. z o.o.)
Saternus Production Sp. z o.o. sp. k.
Saternus Distribution Sp. z o.o. sp. k.