

15007KIWAK ŚWINKA



DANE TECHNICZNE:

Sugerowana grupa wiekowa: +2

Wymiary urządzenia:	0,65m x 0,46m
Wysokość urządzenia:	~0,93m
Wymiary strefy funkcjonowania:	3,65m x 3,46m
Maksymalna wysokość upadkowa:	0,60m
Powierzchnia strefy funkcjonalnej:	10,70m ²
Głębokość posadowienia:	-0,60m

Rzut i widok urządzenia wraz ze strefą funkcjonalną

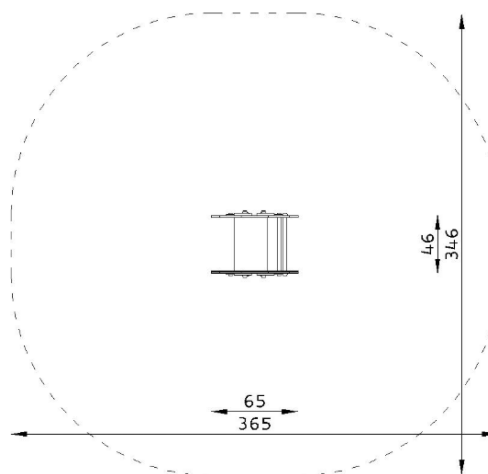

Urządzenie wykonane zgodnie z PN-EN 1176-1:2009
Wyposażenie placów zabaw.
Ogólne wymagania bezpieczeństwa i metody badań.

Nawierzchnie amortyzujące:

- trawa, piasek, żwir, kora, nawierzchnia syntetyczna
- grubość min. dla wszystkich nawierzchni sypkich 200+100mm
- nawierzchnia syntetyczna dostosowana do wysokości upadku

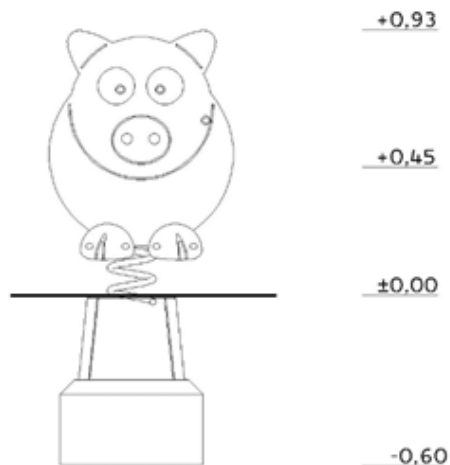

MATERIAŁY:

Całość urządzenia:	płyty HDPE
Uchwyty, podpory na nogi:	rurki ze stali nierdzewnej
Elementy stalowe:	stal cynkowana, malowana proszkowo
Sprężyna:	stal sprężynowa, cynkowana i malowana proszkowo na kolor czerwony
Zasłepki:	tworzywo sztuczne
Podstawa fundamentowa:	ażurowa konstrukcja stalowa
Fundamenty:	beton klasy min. C12/15



SATERNUS DISTRIBUTION Sp. z o.o. sp.k.
ul. Nowa 32
41-500 Chorzów

Właściciel certyfikatu:
Producent:
Dystrybutor:

SATERNUS DISTRIBUTION Sp. z o.o. sp. k. zastrzega sobie wszelkie prawa do ochrony praw autorskich na podstawie Ustawy z dnia 04.02.1994 r. o prawie autorskim i prawach pokrewnych (DZ. U. Nr 28 poz. 83) a zwłaszcza art. 78 i 79 tejże ustawy.

GRUPA SATERNUS Sp. z o.o. S. K. A. (następca prawny Place Zabaw Saternus Sp. z o.o.)
Saternus Production Sp. z o.o. sp. k.
Saternus Distribution Sp. z o.o. sp. k.